

Д-Д(1:1)

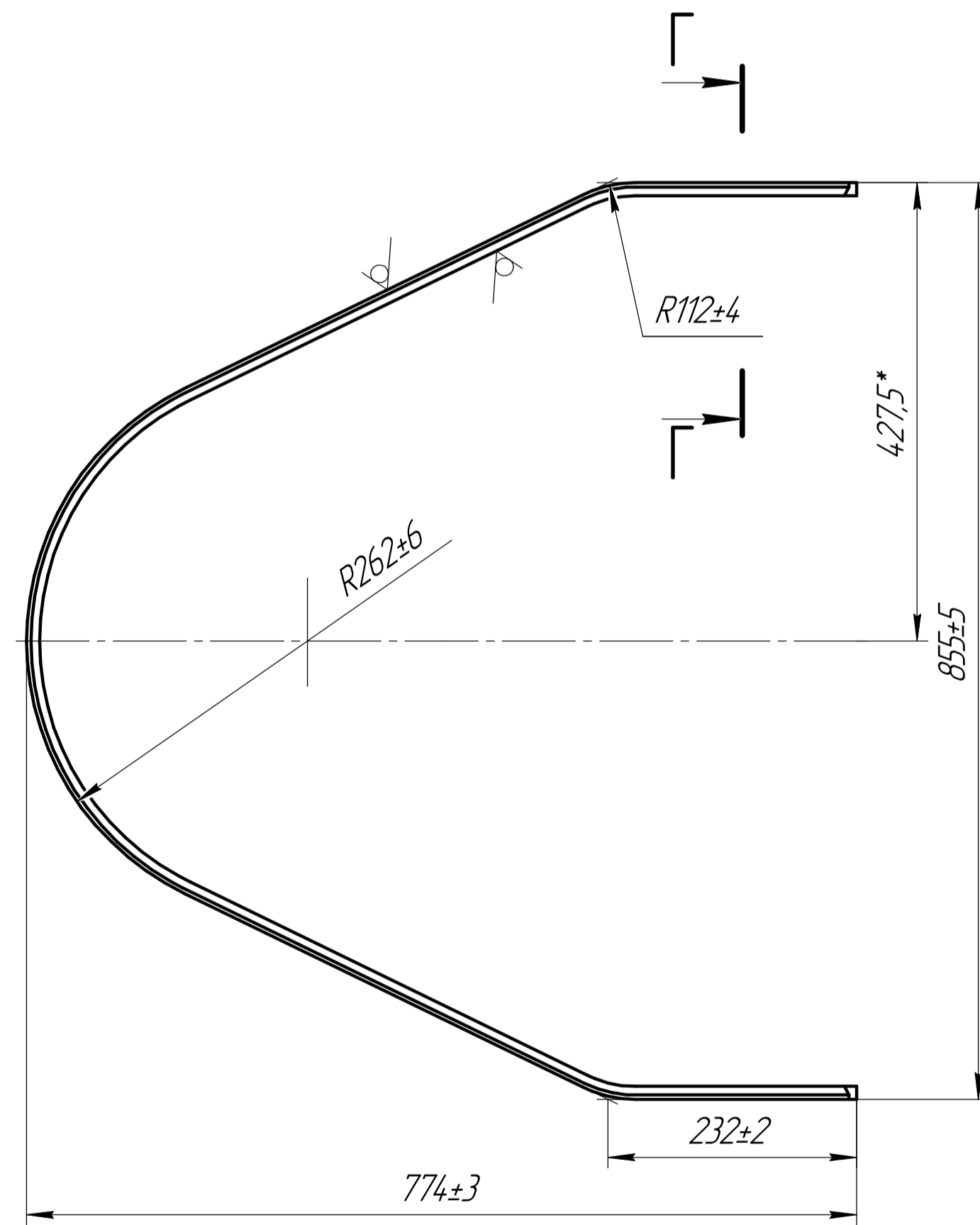

Г-Г(1:1)

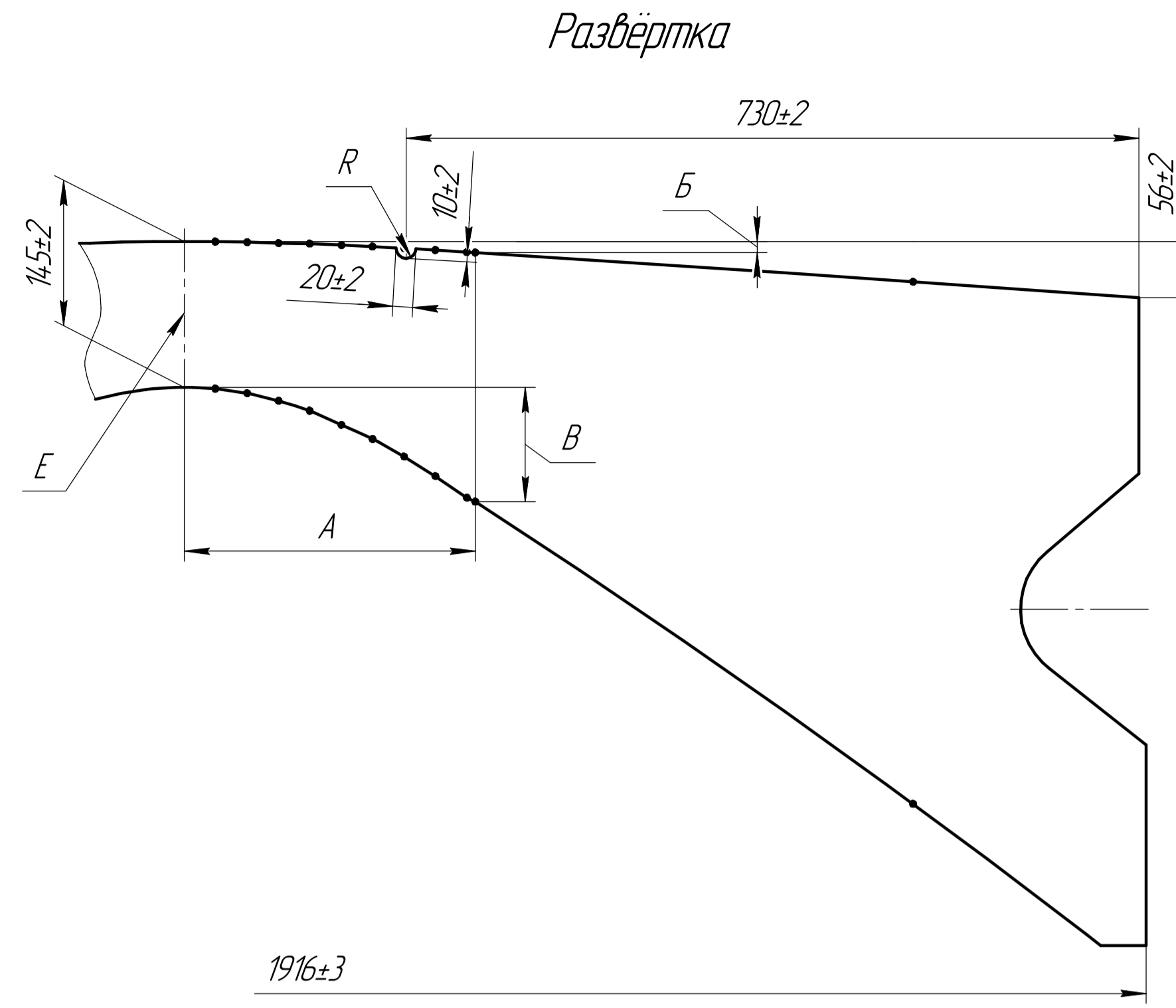
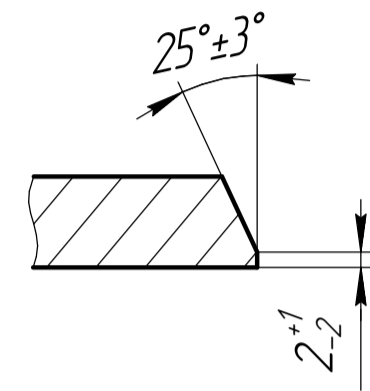
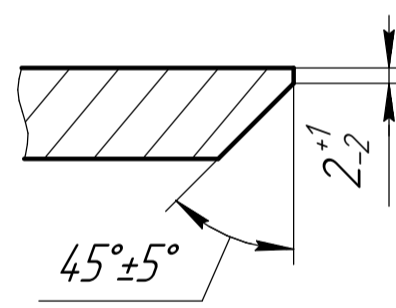

(A±2), мм	31	62,5	94	125	156,5	187,5	219	250	281,5	290	726
(Б±2), мм	0	0,5	1,5	2	3,5	5	6,5	8,5	10,5	11	40
(В±2), мм	1,5	6	13,5	23,5	37,5	51,5	69	88,5	110	114	415

1. Допускается изготавливать деталь из двух частей сваркой по ГОСТ 14 771-76-С21.0 по штрих-пунктирной линии E.
2. \*Размеры для справок.
3. Неуказанные допуски симметричности по ГОСТ 25069-81.

				45-19242			
Изм.	Лист	№ док.	Подп.	Дата	Лист	Масса	Масштаб
						65,7	15
<b>Вставка</b>					Лист	Листов	1
					Б-ПН-12 ГОСТ 19903-74		
					Лист 380-10ХСНД сб-7 ГОСТ 19281-89		
					Копиробан		
					Формат А1		

Изд. № 001/01  
Листов в сборе  
Листов в детали